

**ИНСТРУКЦИЯ**  
**по использованию машины**  
**для затирки бетонных покрытий полов**



**VSCG-600**  
**VSCG-800**  
**VSCG-1000**

Пожалуйста, обязательно прочитайте это руководство, прежде чем начать работу.

### Специальное предупреждение!

Пожалуйста, обязательно проверьте уровень масла, как указано ниже:

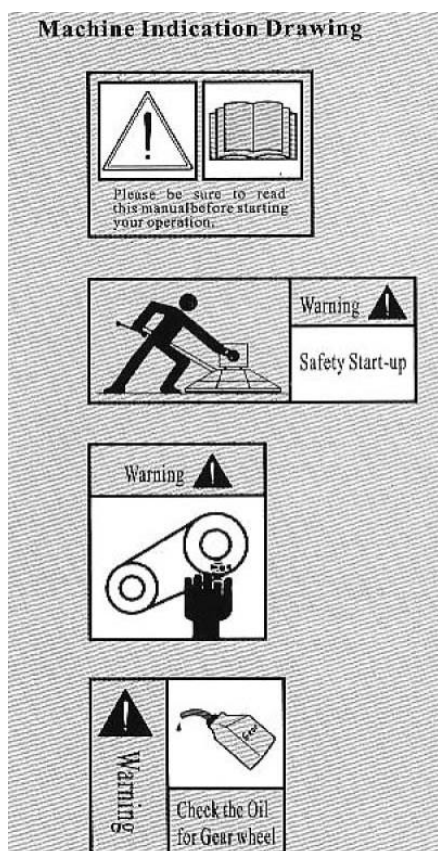

**1. Уровень масла в машине.** Пожалуйста, убедитесь в том, что уровень масла находится в диапазоне, отмеченном на мерной ленте уровня масла. Двигатель разрушится, если уровень масла будет слишком низок или если масла совсем не будет.

**2. Уровень масла в заливочной горловине.** Пожалуйста, убедитесь в том, что уровень масла находится ниже кромки горловины залива масла. Останавливающийся двигатель разрушится, если уровень масла будет слишком низок или если масла совсем не будет. Пожалуйста, закрывайте кран подачи масла, если двигатель не будет использоваться более недели. Излишек масла необходимо удалять из контейнера для использованного масла, потому что масло – летучая жидкость. После испарения она превращается в полутвердую субстанцию. Контейнер для использованного масла может покоробиться, и двигатель не сможет нормально работать.

Пожалуйста, обязательно прочитайте и хорошо изучите инструкцию, а также детали инструкции по машине и по регулярной работе. Для того чтобы обеспечить безопасность персонала, увеличить время службы машины и уменьшить риск несчастных случаев, необходимо обслуживание и правильное использование машины.

Вы должны выполнять требования, указанные на корпусе машины, и читать руководство. Все это согласуется между собой.

## Предисловие

Мы благодарны вам за то, что вы приобрели нашу продукцию. Инструкция предназначена для того, чтобы информировать вас, как правильно использовать и обслуживать машины. Пожалуйста, обязательно прочитайте и хорошо знайте соответствующую технологию, чтобы машина работала в хороших условиях, а срок службы машины был как можно больше.

Пожалуйста, для того чтобы можно было реализовать права пользователя, заполните следующую форму:

Тип продукции (Product Type): \_\_\_\_\_ No: \_\_\_\_\_  
Номер машины (Engine No): \_\_\_\_\_ No: \_\_\_\_\_

Пожалуйста, содержите в должном порядке гарантийную карту, чтобы в ней заполнялись сведения об обслуживании.

## Содержание

I.	Эскизный чертёж.....	5
II.	Замечания по безопасности.....	6
III.	Проверка перед использованием.....	8
IV.	Включение.....	9
V.	Отключение.....	11
VI.	Простое обслуживание.....	12
VII.	Поиск неисправностей.....	15

## I. Эскизный чертёж

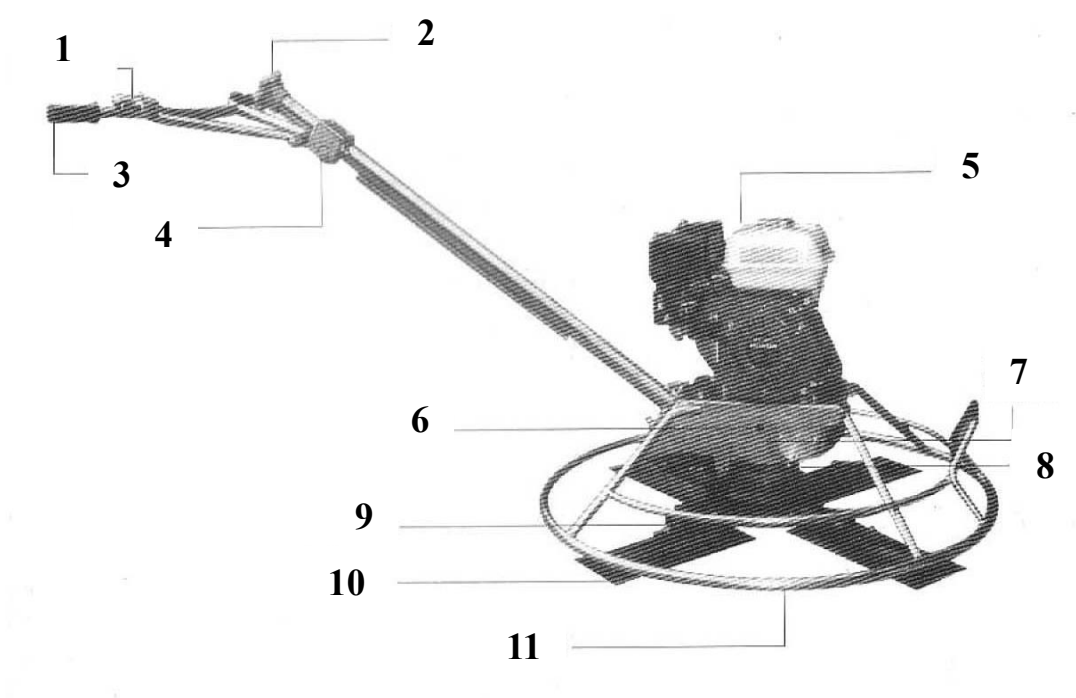

### Надписи на рисунке

1	Gun Device	Пусковое устройство
2	High&low turn wheel	Вращательное регулирование подачи топлива
3	Handle	Ручка
4	Safe Switch	Аварийный выключатель
5	Engine	Двигатель
6	Oil Entrance for Gear	Место залива масла в коробку передач
7	Deceleration Machine	Понижающий редуктор
8	Platen	Основание
9	Blade Rest	Посадочное место для лезвия
10	Blade	Лезвие
11	Guard Ring	Защитное кольцо

## II. Замечания по безопасности



### Выхлоп

Из-за выхлопа невозможно дышать. Пожалуйста, используйте машину для затирки бетонных покрытий полов при хорошей вентиляции.

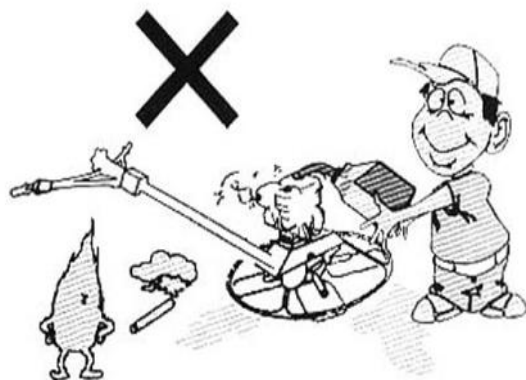

### Топливо легко воспламеняется

Пожалуйста, останавливайте двигатель, прежде чем заправлять топливом. Не заливайте топливо до слишком высокого уровня и не наклоняйтесь при работе с двигателем. Не курите во время заливки топлива.

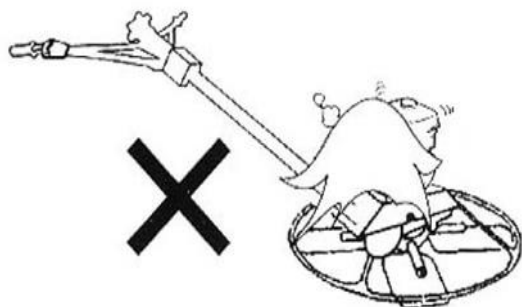

### Защищайтесь от воздействия высокой температуры

Не касайтесь глушителя или крышки, когда двигатель работает или останавливается. Не покрывайте двигатель тканью или пластиком во время его работы.

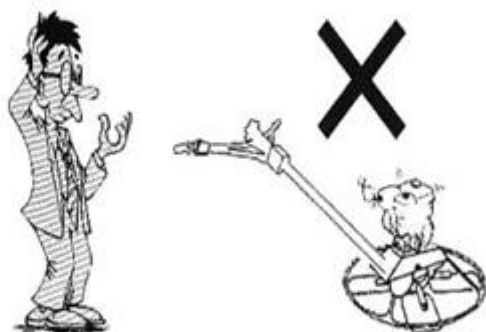

### Оператор

Пожалуйста, не позволяйте работать с оборудованием человеку, не имеющему права или необученному. Пожалуйста, часто проверяйте состояние аварийного выключателя, чтобы обеспечивать безопасность.



### Замечание по работе с оборудованием

Относительно работы и работающих компонент – пожалуйста, обязательно содержите все узлы, связанные с обеспечением безопасности, в рабочем состоянии, что предотвращает несчастные случаи.

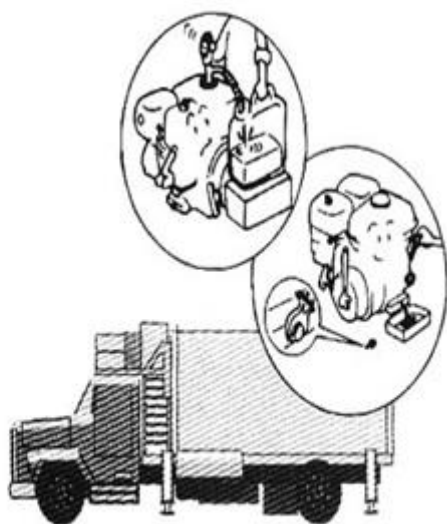

### Замечание по транспортировке

Пожалуйста, сливайте топливо из двигателя, когда машину необходимо транспортировать на большое расстояние, во избежание случайного запуска машины.

### III. Проверка перед использованием



#### Проверка машинного масла

Пожалуйста, залейте масло перед использованием в первый раз, потому что на предприятии-изготовителе машинное масло сливается перед отправкой продукции с предприятия.

#### Проверьте топливо

В устройстве необходимо применять нормальное топливо без добавок свинца.



#### Проверьте уровень масла в коробке передач

Пожалуйста, залейте трансмиссионное масло перед использованием, потому что перед транспортировкой продукции трансмиссионное масло сливается в соответствии со специальным статусом (условия воздушного фрахта).

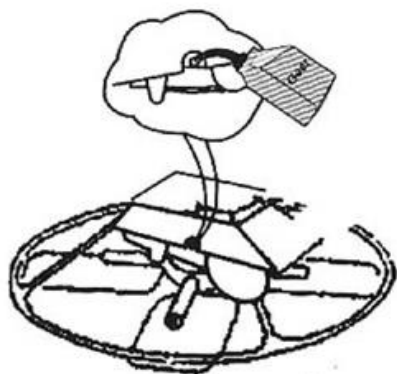



#### IV. Включение

1. Поставьте ключ зажигания двигателя в положении «Включено» (ON).



2. Поставьте аварийный ключ в положении «Включено» (ON).

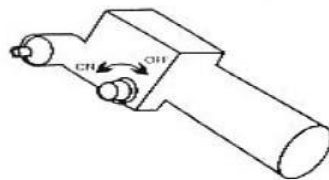

3. Откройте топливный кран

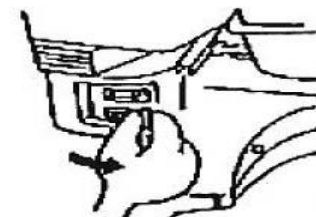

4. Закройте вентиляционную дверцу блока.

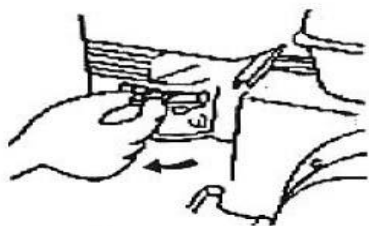

5. Поставьте переключатель масляной заслонки в среднее положение

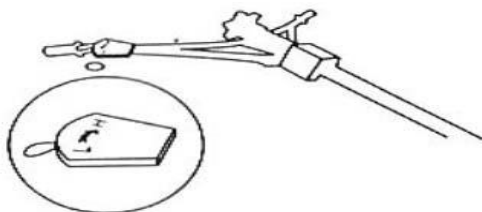

6. Необходимо одной рукой держать опорную ручку, а другой – запускать двигатель.



7. Сначала прогрейте двигатель в течение трех – пяти минут, затем откройте вентиляционную дверцу блока.

8. Выставьте лезвия на необходимую высоту.

9. Держась двумя руками за ручку, настройте переключатель масляной заслонки на требуемую скорость работы.

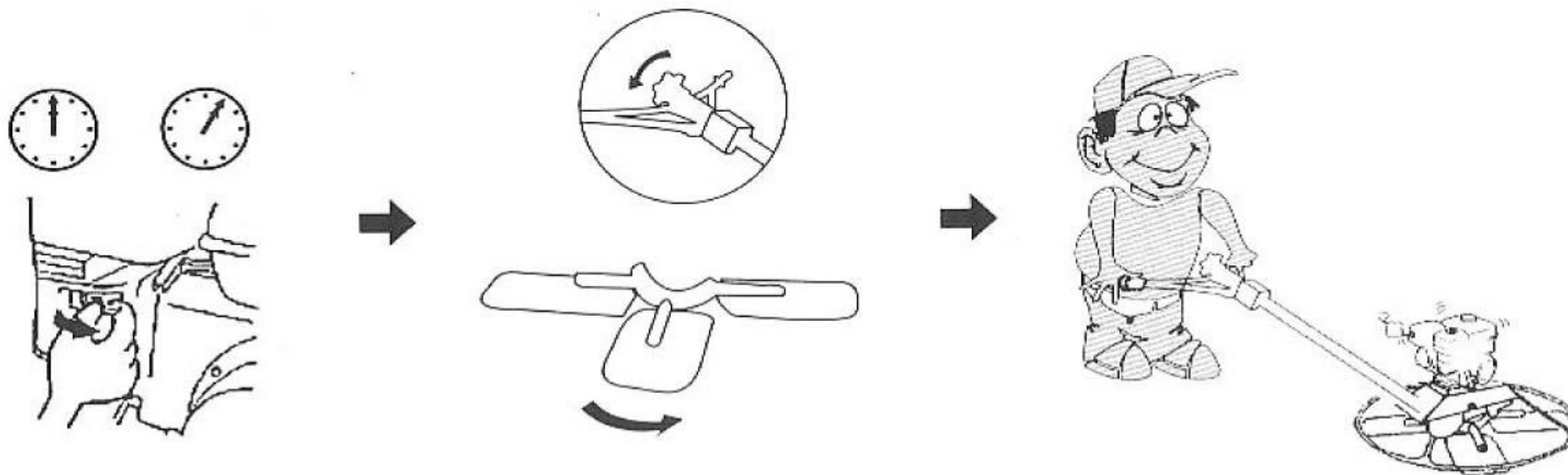

#### **V. Отключение**

1. Поставьте переключатель масляной заслонки в положение “L”
2. Поставьте аварийный переключатель в положение «Закрото» ( “Close”).
3. Выставьте лезвия в правильное положение по уровню.

## VI. Простое обслуживание

### Блок двигателя

Шаг 1. Проверьте и очистите воздушный фильтр

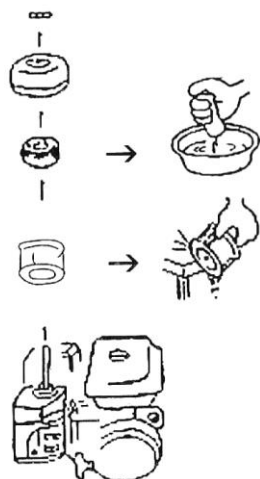

Шаг 2. Проверьте и очистите свечу зажигания



Шаг 3. Проверьте и смените моторное масло

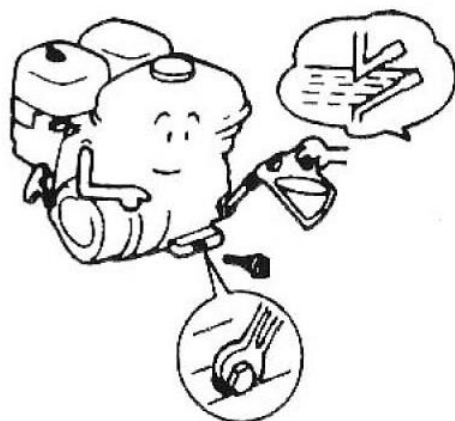

### Напольный блок

Шаг 4. Добавьте и смените трансмиссионное масло

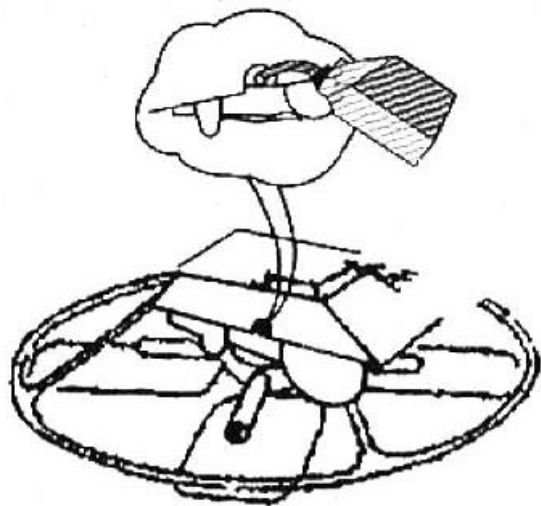

Шаг 5. Нанесите смазку, в том числе и на нижнюю поверхность лопастей, если есть ржавчина.

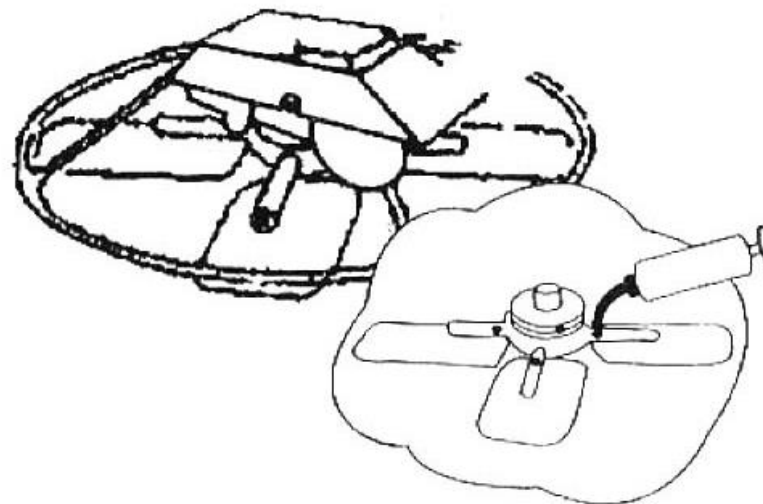

Пожалуйста, обслуживайте машину регулярно в соответствии с таблицей проведения периодического контроля.

### Рабочая таблица периодического контроля

Рабочие часы Компоненты	(Несколько раз в день) Каждые 8 часов	(Несколько раз в неделю) Каждые 50 часов	(Несколько раз в месяц) Каждые 200 часов
А. Двигатель			
1. Моторное масло	Контроль	Смена масла	
2. Свеча зажигания		Контроль	
3. Воздушный фильтр		Очистка	
В. Редуктор с понижением оборотов		Проверить трансмиссионное масло	Проверить и сменить трансмиссионное масло
С. Обработка крепления лезвия средством OilNib		Смазка	
Д. Обработка колпаков оси средством OilNib		Смазка	
Е. Трос		Проверка	Проверка или замена
Ф. Движущиеся части машины		Добавить немного моторного масла	

## VII. Поиск неисправностей

Выяснение причины неисправности	Способ устранения неисправности
<b>Невозможно включить двигатель</b>	
1. Выключатель зажигания двигателя	Поставить в положение «Включено» (ON)
2. Аварийный выключатель на ручке	Поставить в положение «Включено» (ON)
3. Блокирование вентиляционной дверцы двигателя	Открыть
4. Закрыт кран подачи топлива	Открыть
5. Недостаток топлива	Необходимо добавить топливо до полной заправки
6. Несоответствующее топливо	Используйте топливо без свинцовых присадок
7. Грязное топливо	Прочистить и заправить топливом заново
8. Воздушный фильтр загрязнен	Прочистить воздушный фильтр
9. Воздушный фильтр – влажный	Сменить воздушный фильтр
10. На свече зажигания накопился углеродный налет	Очистить свечу зажигания от углеродного налета
11. Неправильный размер зазора на свече зажигания	Подогнать зазор свечи зажигания до размера 0,6 – 0,8 мм

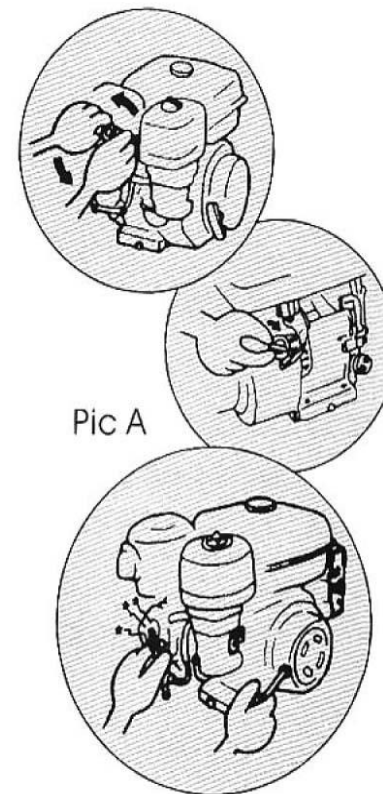

12. Несоответствующий тип свечи зажигания	Сменить
13. Свеча зажигания – влажная	Прочистить и высушить многократно
14. Проверить электрическую цепь (Показано на рисунке А)	
Свеча – слишком маленькая	Сменить
Нет искры	Проверить цепь

Невозможно включить двигатель	
15. Проверить топливопровод (показано на Рисунке В)	
Капает топливо	Закрепите кнопку фиксации
Капает топливо и вода	Прочистите контейнер с маслом и блок очистки отработанного топлива или обращайтесь к нам
Топливо не капает	Обращайтесь к профессиональному специалисту по очистке отработанного топлива или обращайтесь к нам

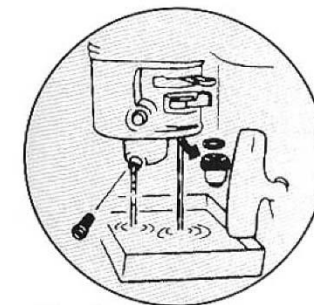

Pic B

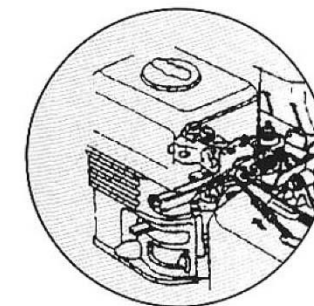

Pic C



Двигатель не работает надежно	
1. Блокирован блок обработки отработанного топлива	Обращайтесь к профессиональному специалисту по очистке отработанного топлива или обращайтесь к нам
2. Рычаг управления скоростью ориентирован неправильно	Обращайтесь к профессиональному специалисту по очистке отработанного топлива или обращайтесь к нам
Скорость двигателя слишком мала	
1. Заслонка в подаче топлива находится в неправильном положении (показано на рисунке С)	Установите заслонку в подаче топлива в правильное положение и зафиксируйте ее или замените
При пуске приходится действовать на ручку с большим усилием	
1. Заслонка в подаче топлива находится в неправильном положении	Установите заслонку в подаче топлива в правильное положение и зафиксируйте ее или замените
2. Скорость вращения двигателя слишком велика	Настройте двигатель
3. Проблемы с сцеплением	Проверьте или замените

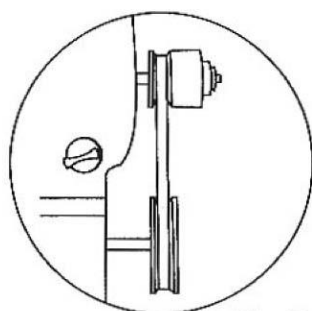

Pic D

Невозможно включить двигатель	
Привод исправен (Показано на Рисунке D)	
1. Трос изношен	Заменить
2. Шкив троса изношен	Заменить
3. Шкив троса находится в неправильном положении	Подогнать и закрепить
4. Направляющая троса	Проверьте и замените сцепление
5. Тросовое колесо напольной части движется с усилием.	Обратитесь к нам
Неправильно установлен угол наклона лезвий	
1. Натяжение ручки ослабло	Заново установите натяжение или замените
2. Крепление лезвия движется жестко	Установите и замените
3. Основание движется жестко	Установите и замените
Затруднительно работать и управлять машиной	
1. Положение лезвий - неправильное	Закрепите из снова
2. Лезвия закреплены недостаточно	Зафиксируйте их полностью
3. Кромки лезвий сточены	Замените
4. Лезвия работают плохо	Замените
5. Кромки лезвий в неправильном состоянии	Замените
6. Лезвия были заменены не одновременно	Замените их снова
7. Надписи напольной части плохо читаются	Обращайтесь к нам
<p><b>Примечание:</b> Пожалуйста, обращайтесь в отдел послепродажного обслуживания или к местному распространителю, если у вас есть какие-либо дополнительные вопросы.</p>	

**ГАРАНТИЙНЫЙ ТАЛОН**№ \_\_\_\_\_ [www.vektortool.com](http://www.vektortool.com)

Наименование изделия и модель \_\_\_\_\_

Серийный номер \_\_\_\_\_

Дата продажи \_\_\_\_\_ Подпись продавца \_\_\_\_\_

Гарант: ООО СибТоргСервис»

E-mail сервисной службы: \_\_\_\_\_ М.П.

service.dalicompressor@mail.ru

Тел.: (383) 335-74-60, 335-74-61

630040, г. Новосибирск, ул. Кубовая, 38

**1. УСЛОВИЯ ГАРАНТИИ:**

**1.1** Гарантийные обязательства распространяются только на неисправности, выявленные в течение гарантийного срока и обусловленные производственными факторами.

**1.2** Гарантийные обязательства имеют силу при наличии заполненного гарантийного талона. Гарантийный срок исчисляется от даты продажи техники, которая фиксируется в гарантийном талоне.

**1.3** Гарантия покрывает стоимость замены дефектных частей, восстановление таких частей или получение эквивалентных частей, при условии правильной эксплуатации в соответствии с Руководством по эксплуатации. Дефектной частью (изделием) считается часть (изделие), в которой обнаружен заводской брак, существовавший на момент поставки (продажи) и выявленный в процессе эксплуатации.

**1.4** Гарантийные обязательства не покрывают ущерб, нанесённый другому оборудованию, работающему в сопряжении с данным изделием.

**1.5** Гарантия не покрывает запасные части или изделия, повреждённые во время транспортировки, установки или самостоятельного ремонта в процессе неправильного использования, перегрузки, недостаточной смазки, в результате невыполнения или ошибочной трактовки Руководства (инструкции) по эксплуатации, которые могли стать причиной или увеличили повреждение, если была изменена настройка, если изделие использовалось в целях, для которых оно не предназначено.

**1.6** Гарантийные обязательства не покрывают ущерб, вызванный действием непреодолимой силы (несчастный случай, пожар, наводнение, удар молнии и т.п.).

**1.7** С момента отгрузки товара со склада продавца и перехода права собственности от продавца к покупателю, все риски связанные с транспортировкой и перемещением отгруженных товаров в гарантийные обязательства не входят.

**1.8** Покупатель доставляет изделие в ремонт

**ГАРАНТИЯ НЕ РАСПРОСТРАНЯЕТСЯ:**

**2.1** Гарантийные обязательства не распространяются на принадлежности, расходные материалы и запасные части, вышедшие из строя вследствие нормального износа в процессе эксплуатации оборудования, такие как: приводные ремни; резиновые амортизаторы и вибрационные узлы крепления; стартер ручной, муфта центробежная, транспортировочные колёса; топливные, масляные и воздушные фильтры; свечи зажигания, трос газа; затирочные лезвия и диски, гибкие валы, диски для резки швов, чашки шлифованные, зубчатые резак; на масла и ГСМ, а также неисправности, возникшие в результате несвоевременного устранения других, ранее обнаруженных неисправностей.

**2.2** Владелец лишается права проведения бесплатного ремонта и дальнейшего гарантийного обслуживания данного изделия при наличии: механических повреждений или несанкционированного ремонта, нарушения правил эксплуатации, несвоевременного проведения работ по техническому обслуживанию узлов и механизмов изделия, повреждений, возникших в результате продолжения эксплуатации оборудования при обнаружении недостатка масла и ГСМ.

**2.3** Для техники, имеющей в своём составе двигатель внутреннего сгорания, гарантийные обязательства не действуют в следующих случаях:

- отложений на клапанах, загрязнения элементов топливной системы, обнаружения следов применения некачественного или несоответствующего топлива, масла и смазок, указанных в Руководстве по эксплуатации;

- наличия задиров, трещин в трущихся парах двигателя и любых поломок, вызванных перегревом двигателя, неисправности, повлекшие механические деформации по вине Потребителя;

- применения неоригинальных запасных частей при ремонте или обслуживании;

- любых изменения в конструкции изделия;

- повреждения узлов и/или деталей вследствие несоблюдения правил транспортировки и/или хранения.

**2.4** Сервисный центр не несёт ответственности ни за какой ущерб или упущенную выгоду в результате дефекта (брака оборудования).



самостоятельно и за свой счёт, изделие должно быть в чистом виде.

**ГАРАНТИЙНЫЙ СРОК ЭКСПЛУАТАЦИИ:**

**6 календарных месяцев (в зависимости от того, что наступит раньше), начиная с момента продажи. Товар получен в исправном состоянии, без повреждений, в полной комплектности, проверен в моём присутствии.**

**Претензий к качеству товара, комплектации, упаковки, внешнему виду – НЕ ИМЕЮ.**

**С условиями гарантийного обслуживания ознакомлен и согласен.**

Подпись покупателя \_\_\_\_\_

ТАЛОН НА ГАРАНТИЙНЫЙ РЕМОНТ	ТАЛОН НА ГАРАНТИЙНЫЙ РЕМОНТ
№ _____	№ _____
Дата приёмки _____	Дата приёмки _____
Сервисный центр _____	Сервисный центр _____
Подпись клиента _____	Подпись клиента _____
Тел. и адрес клиента _____	Тел. и адрес клиента _____
_____	_____





## Дополнительная информация

Изготовитель: DALIAN JUCHUAN IMPORT AND EXPORT CO., LTD, China  
Tel: (0411) 8281 67 82 Fax: (0411) 8281 67 82  
по заказу компании ООО «СибТоргСервис» (Новосибирск)

Сервисный центр: ООО «СибТоргСервис», г. Новосибирск, ул. Кубовая, 38  
Тел. (383) 335-74-60, 335-74-61, 335-76-60